

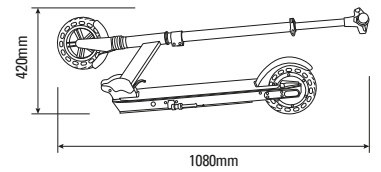

Ypsilon E-SCOOTER

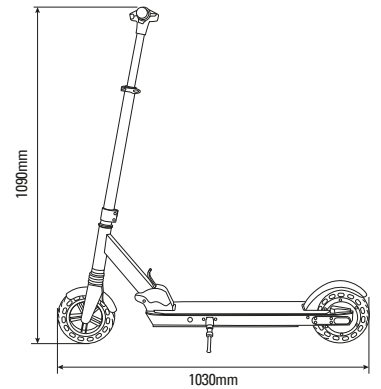

Sospensione anteriore



Display LED integrato



Motore posteriore da 250W

Specifiche tecniche

Informazioni generiche

| | |
|------------------------------------|--|
| Telaio | in alluminio |
| Sospensione | anteriore |
| Velocità | L1: <= 6km/h L2: <= 15km/h L3: <= 25km/h (velocità max) |
| Pendenza massima | 15% |
| Freni | freno elettronico |
| Potenza motore | 250W |
| Pneumatici | ruote da 8" honeycomb |
| Protezione a bassa tensione | 31V +/- 0.5V |
| Limite di corrente | 13A |
| Tipologia motore | brushless |
| Carico massimo | 100kg |
| Conducente | da 14 anni di età con l'utilizzo del casco e delle protezioni*. Controllare la normativa vigente nel proprio paese |
| Temperatura di esercizio | -10°C / 40°C |
| Livello di protezione | IP54 |
| Tempo di ricarica | circa 3/5 ore |
| Autonomia | fino a 18km (soggetta a variazioni in base al peso del conducente, alla potenza utilizzata, alla temperatura ecc.) |

Sistema elettrico

| | |
|-----------------------|---|
| Motore | 250W brushless |
| Freni | freno elettronico |
| Display | a LED integrato |
| Batteria | 36V, 6.0Ah, 216Wh |
| Luci | A LED anteriore e posteriore |
| Caricabatteria | Caricabatterie DC 2.1 standard UE 42V, 1.5A |

Misure

| | |
|-----------------------------------|---------------------|
| Peso netto | 10.5kg |
| Peso lordo | 12kg |
| Dimensioni prodotto aperto | 1030 x 420 x 1090mm |
| Dimensioni prodotto chiuso | 1080 x 420 x 340mm |
| Dimensioni packaging | 1040 x 180 x 400mm |

MARYNE Codice Prodotto: **LN-MO-210001** | Codice Ean: **8052870486516**

GOLD Codice Prodotto: **LN-MO-210002** | Codice Ean: **8052870486523**

*In Italia la materia è attualmente disciplinata dalla legge L 27/12/2019 N.160