

# *Vpsilon* E-SCOOTER

MARYNE  
GOLD



User manual | Manuale d'uso

# Index

**English** 01

---

**Italiano** 32

---



**E-SCOOTER**  
MARYNE

**E-SCOOTER**  
GOLD

## **User manual**

Thank you for choosing this product.  
For information, technical support and assistance, contact your dealer or visit the  
website [www.urbanchicemobility.it](http://www.urbanchicemobility.it)

# Index

1. Safety instructions
2. Quick guide
3. Contents of the package
4. Product overview
5. Command information / Control panel
6. Assembly and set-up
7. Folding and carrying
8. Battery charging
9. Brakes
10. Autonomy
11. Storage and cleaning
12. General warnings
13. Learning to ride the scooter
14. Battery (Warnings)
15. Responsibility
16. Daily maintenance and care
17. Technical data sheet
18. Troubleshooting
19. Error code table

# 1. Safety instructions

Please read the following instructions carefully before using the scooter. Keep this manual for future reference or new users.

- The company will not assume any liability arising from misuse of the product or non-compliance both with regard to road regulations and the instructions in this manual.
- This electric scooter is not a toy. Use it responsibly, with care and respect for others.
- Check local current regulations on the use of these products before riding it, and comply with local traffic regulations. Ride responsibly and pay attention to persons and obstacles to avoid accidents.
- Always use the recommended clothing: non-slip gloves, knee and elbow pads and wear a helmet.
- When holding the handlebars at the correct height, the person riding this scooter must be able to place both feet on the ground easily.
- When stopping or parking your vehicle, be sure to do so on a flat and safe surface
- The maximum load capacity for the scooter is 100 kg.
- This scooter may not be used by more than one person at a time.
- Misuse of the scooter or non-compliance with the instructions provided in this manual may cause serious injury.
- To resolve any technical problems, contact the Technical Assistance Service through your dealer.
- Do not attempt to disassemble or repair the scooter yourself.
- Do not leave the battery near fire or heat sources.
- Avoid using used, defective and/or non-original batteries.
- Do not sit on the scooter both while riding it or when it is parked.
- If the user who is going to use the scooter is not familiar with this type of vehicle, they should be instructed on the basics of riding by an adult before using it for the first time. Training should cover the following topics:
  1. Acceleration
  2. Deceleration
  3. Braking
  4. Basic riding principles

## 2. Quick guide

- Before using the scooter for the first time, fully charge the battery.
- Press the power button for a few seconds to start it.
- Check the battery indicator: if the battery is dead, charge it before use. The electric scooter is a device that needs to be charged periodically to be able to work.
- Place the scooter on a flat surface
- Place your hands on the handlebars. Step onto the footrest with one foot and use the other to give yourself a gentle push and accelerate.



The accelerator is activated once the speed of travel exceeds 3 km/h.

**For safety reasons, the scooter is initially set up to avoid standing starts.**

- When the scooter begins to move, place both feet on the footrest and press the accelerator.
- To steer the scooter, tilt your body in the direction of travel when turning and slowly turn the handlebar.
- To stop the scooter, release the accelerator and press the electronic brake or lever on the left side of the handlebar.
- To get off, stop the scooter completely first. Trying to get off a moving scooter may result in injuries.
- When riding at night or in dark places, press the power button once to turn on the lights, wear a reflective vest.

For your own safety, wear a helmet and knee pads to protect yourself against falls and injuries while learning to ride the electric scooter.

The rider assumes all responsibility for any injury suffered when not wearing a helmet or other protective gear.

### 3. Contents of the package

The electric scooter is mostly supplied assembled inside packaging. A little assembly is required before riding. All the parts and tools are included.



no.1 Battery charger

no. 3 Allen key

## 4. Product overview





## 5. Command information / Control panel

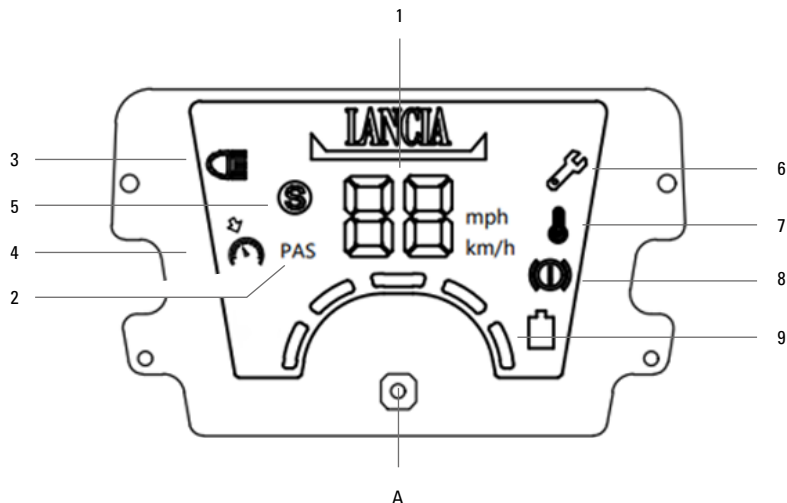

A. ON/OFF and functions button.

1. Speedometer: Displays the current speed of the scooter.
2. PAS: Zero Start active.
3. Lights: Indicates that the lights are on.
4. Cruise control: Indicates that the Cruise control is active
5. Speed Mode: white "S": 6Km/h (eco) - orange "S": 20Km/h (standard) - red "S": 25Km/h (sports mode)
6. Anomaly signal: The wrench icon indicates that the scooter has identified an electrical problem.
7. Motor temperature: Indicates that the motor is overheating.
8. Brake: Indicates that the brake is working.
9. Battery level indicator: The battery level is indicated by 5 bars, each representing approximately 20% of the battery.



When the battery level is low, stop riding it, turn off the electric scooter and fully recharge it before riding again.

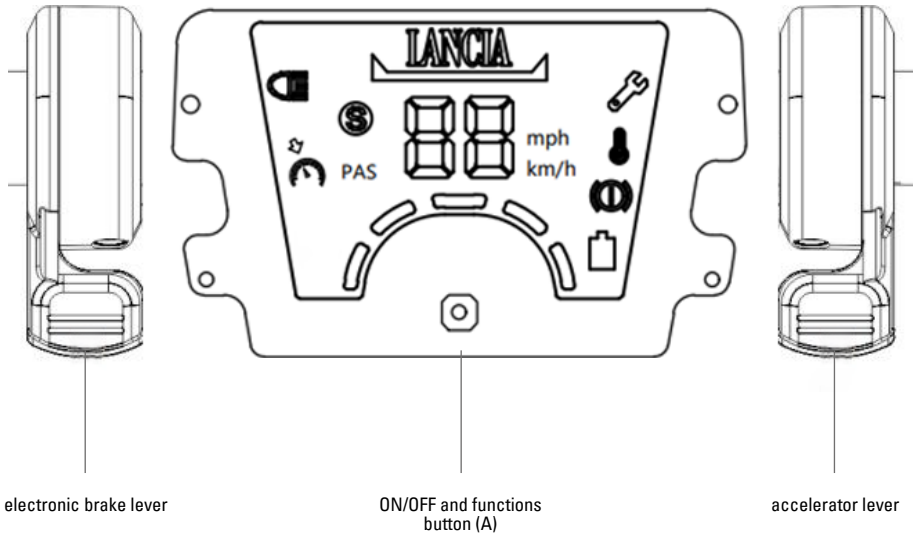

### Information on the controls:

- ON/OFF and functions button press and hold for approximately 5 seconds to turn the electric scooter on/off.
- Cruise Control: Keep the electric scooter at a constant speed (> 6KM/H) and press and hold the accelerator lever (right) for 6 seconds. An acoustic signal/warning light will signal that "Cruise Control" is active, so it will no longer be necessary to hold the accelerator lever down. Press the accelerator lever or the brake lever again to deactivate it. To activate/deactivate the Cruise Control function, press button A 4 times.
- Speed mode: press button (A) once to switch from one mode to another.
- Lights: press button (A) twice consecutively to turn on/off the front light and press once to switch from one mode to another.
- Speedometer unit: press button (A) three consecutive times to switch the unit of measurement between km/h or mph.
- Zero start function: To activate/deactivate it, press button A 5 times.

## 6. Assembly and set-up

Press the lever of the folding mechanism, lift the handlebar stem until you hear a click.

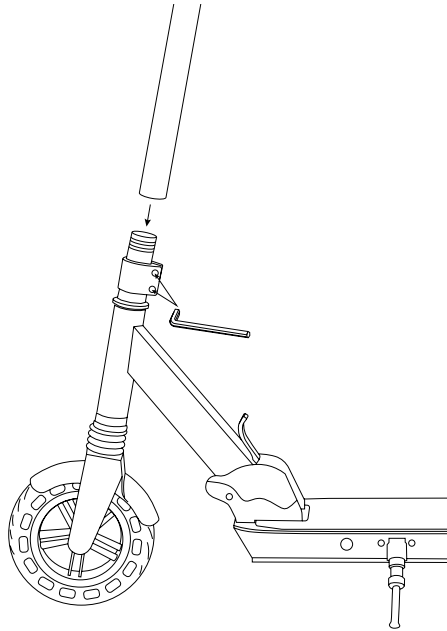

1. Make sure the electric scooter is turned off.
2. Insert the handlebar stem on the fork column, being careful not to compress the cable. Once the stem has been inserted, press until it reaches the end point.
3. Tighten the screws on the hinge with the supplied Allen key.
4. Place your foot on the lever on the folding mechanism.
5. Apply a slight downward pressure, release the handlebar and bring it to a vertical position.
6. Locate the kickstand on the footrest side.
7. Push the kickstand downwards with your foot and bring it to the end of stroke position.
8. Place the electric scooter carefully on the kickstand.
9. If necessary, loosen the screws previously tightened to allow alignment between the wheel/handlebar. Retighten the screws on the hinge.

After assembly, press the ON/OFF button (A) to check that the electric scooter works correctly.

## 7. Folding and carrying

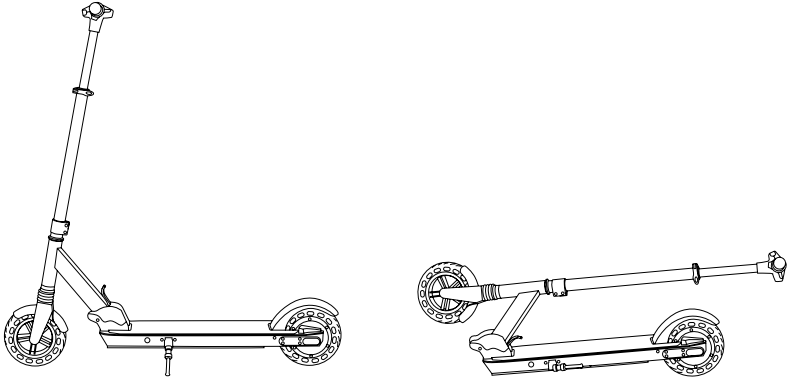

### Opening the electric scooter:

- Place your foot on the lever on the folding mechanism.
- Apply a slight downward pressure, release the handlebar and bring it to a vertical position until you hear a click that confirms locking.
- Locate the kickstand on the footrest side.
- Push the kickstand down as far as it will go.
- Place the electric scooter carefully on the kickstand.

### Closing the electric scooter:

- Close the kickstand by bringing it upwards as far as it will go.
- Place your foot on the lever on the folding mechanism
- Apply a slight downward pressure. Release the stem and bring it to a horizontal position until you hear a click that confirms locking.

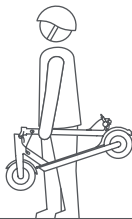

Transportation

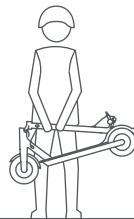

Before moving, lifting or otherwise transporting the electric scooter, make sure it is turned off. After folding, hold the handlebar stem with one or both hands.

## 8. Battery charging

The charging port is located at the front/side of the footrest (see image).

1. Lift the rubber cap.
2. Insert the power supply connector into the charging port.
3. After charging is complete, unplug the connector from the charging port.
4. Refit the rubber cap.

Do not leave it connected for a long time after charging, as this may damage the battery and affect its service life.

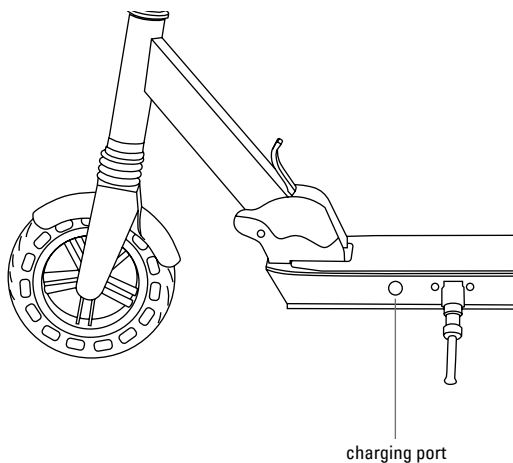

The device is usually delivered partially charged. However, we recommend charging it for 6 to 8 hours before using it for the first time.

We also recommend charging it after each use and before storing it.

Do not allow the scooter to discharge completely as this may damage the battery.

## 9. Brakes

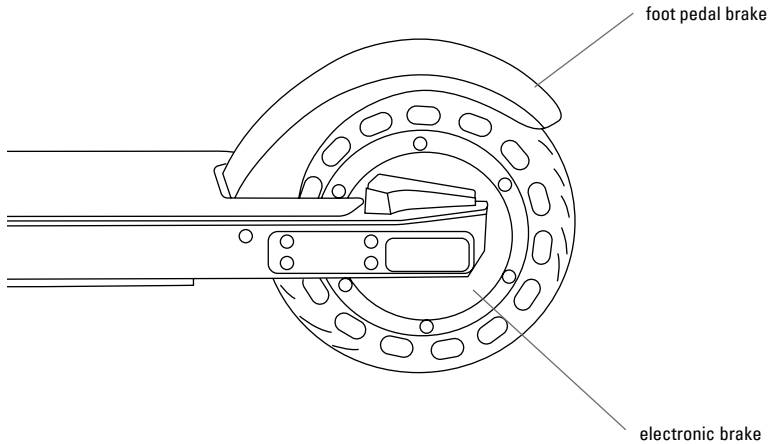

This product features a dual braking system, an electronic brake and a food pedal brake.

The electronic system\* is based on the use of the motor itself for braking and includes an electronic and regenerative braking system.

The foot pedal system, combined with the electronic one, allows to reduce the braking time/distance. In humid conditions\*\* this system will be less performing.

\*An electronic system is convenient because it does not require adjustments or regular maintenance.

\*\*This product must not be used in adverse weather conditions (such as rain, snow or ice).



Before using this product under any circumstances, check that the brake is working properly.

## 10. Autonomy

The maximum autonomy depends on several variables:

**Terrain:** riding on a smooth surface promotes a longer autonomy than riding on rough roads and slopes.

**User weight:** the heavier the user, the shorter the autonomy.

**Temperature:** riding the scooter in a very cold or hot environment affects its autonomy.

**Speed and riding style:** riding smoothly and at constant speed extends the autonomy. Acceleration and manoeuvring aggressively reduce range. A lower speed extends the autonomy.

**Maintenance:** timely recharging and correct maintenance increase the autonomy.

## 11. Storage and cleaning

Charge the scooter to 50% - 60% before storing it for extended periods of time. Recharge it to 50% - 60% every 2-3 months. If not used daily, the scooter should be stored at a temperature of 15-25°C. Do not expose the scooter to extreme temperatures (below 0°C or above 45°C). Avoid leaving it outdoors, as it is not water-resistant.

When the scooter gets dirty, clean it with a damp cloth. Before cleaning it, make sure that it is turned off and cover the charging port to prevent damage to the electronic components. Do not use alcohol, petrol, kerosene or other corrosive and volatile chemical solvents. This may damage both the appearance and the internal structure of the electric scooter. Do not use pressurized water jets or running water to clean the scooter. The electric scooter is not waterproof.

Do not expose it to rain or water or immerse it in water to wash it.

## 12. General warnings

- Check the brakes, the condition of the wheels and the throttle before each use. If you notice unusual noises or any anomalies, do not use the product and contact the Technical Assistance Service through your dealer.
- It is forbidden to modify the scooter in anyway as this could alter its efficiency or damage its structure and cause damage as well as voiding the warranty.
- Make sure the scooter is off before parking it.
- Do not ride the vehicle in the rain, snow or fog.
- Make sure the electrical components of the vehicle do not come into contact with water or other liquids.
- Avoid riding near rivers or lakes.
- Supervise children to make sure they do not play with the product. Strict supervision is required if the product is being used by or near children.
- For information, technical support and help, contact your dealer.

### Instructions on riding behaviour

- Do not use the phone or listen to music while riding the scooter.
- Only ride if there is enough light to ride safely. When riding in unfavourable light conditions, remember to turn on the scooter lights and to wear a reflective jacket.
- Always hold the handlebar with both hands when riding.
- Always ride with both feet on the footrest in a safe and comfortable position.
- Do not become distracted while riding and always look ahead.
- Always ride at a speed that allows braking safely.
- Start braking early enough to avoid obstacles, bends and areas that differ in terms of road type. Remember to release the accelerator before braking.
- Do not race with other riders.
- Keep a minimum safety distance of 5 m from other vehicles.



## 13 Learning to ride the scooter

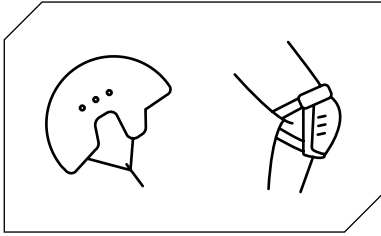

Follow the safety instructions before riding the scooter.

Use approved equipment such as helmets and knee pads.

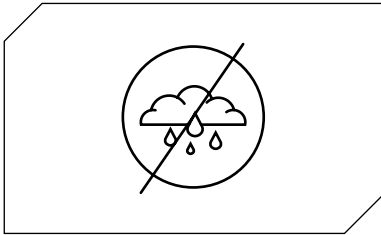

Do not use the electric scooter in the rain.

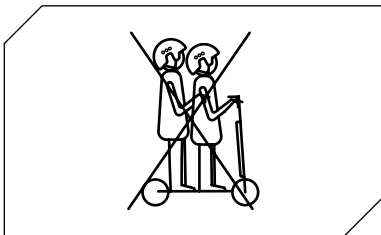

The electric scooter may not be used by more than one person at a time.

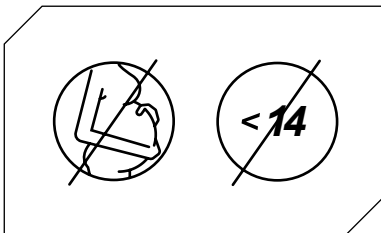

Children under the age of 14\* and pregnant women should not use this electric scooter.

\*In Italy the matter is currently governed by Law L 27/12/2019 No.160

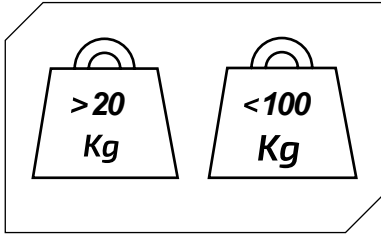

Minimum weight permitted on the electric scooter: 20 kg.

Maximum weight permitted on the electric scooter: 100 kg.

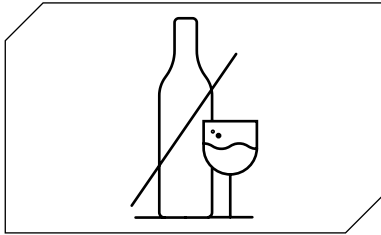

Do not ride the electric scooter if you have been drinking alcohol or if you are on medication.



Do not use the phone or listen to music while riding the electric scooter.

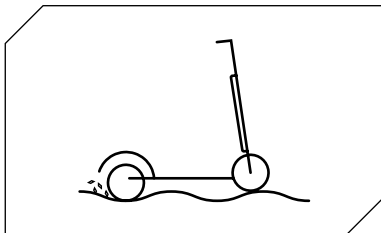

Take extra care if you are riding where there are bumps, sand, puddles, frost, snow, or steps, or in dark places, at night, or in wet conditions.

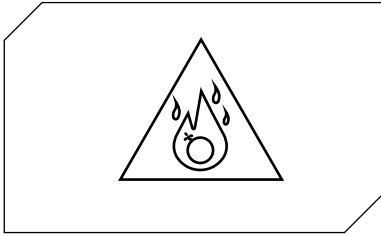

Do not use the electric scooter in dangerous areas, near flammable and/or explosive substances, liquids and/or dirt.

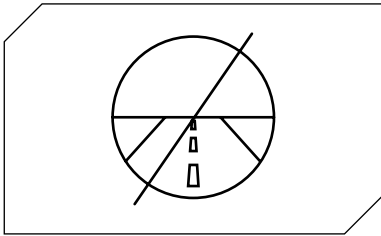

This electric scooter is not designed to be ridden on roads and motorways. Consult the laws in force in your municipality on where the use of electric scooters is permitted.

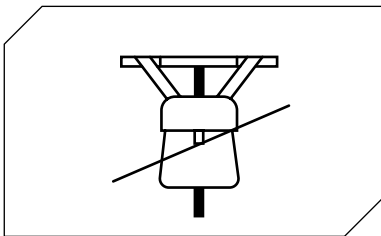

Do not hang heavy objects on the handlebar.

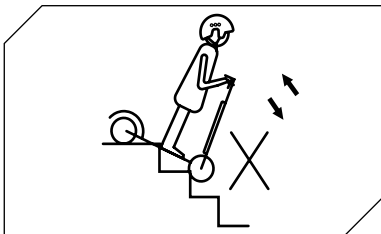

Do not use the electric scooter to go up or down steps or stairs.

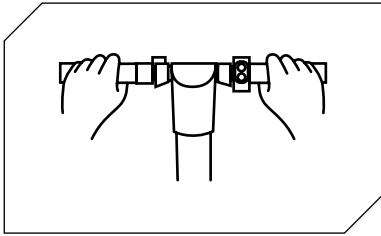

Always hold the handlebar with both hands.

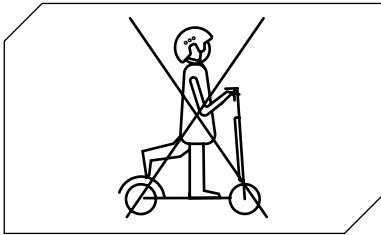

Do not ride the electric scooter with just one foot on the footrest.

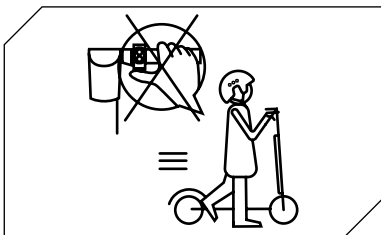

Do not press the accelerator when walking with the electric scooter.



Mind your head when passing under canopies, through doorways or similar places.

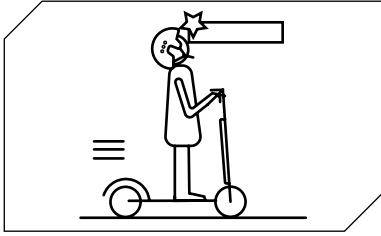

Mind your head when passing under canopies, through doorways or similar places.

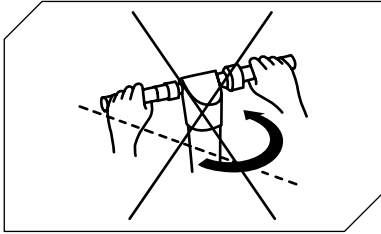

When riding at the highest permitted speed, do not turn the handlebar abruptly.

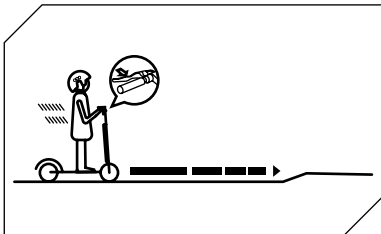

Start braking early enough to avoid obstacles, bends and areas that differ in terms of road type. Remember to release the accelerator before braking.

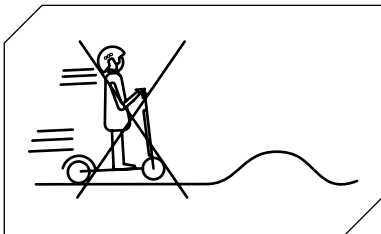

Do not travel at speed over obstacles such as steps, curbs, or bumps.

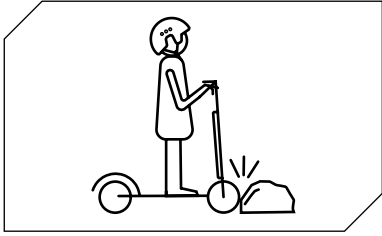

Do not hit obstacles with the wheels.

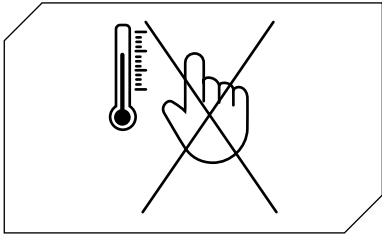

Do not touch the motor immediately after riding as it may be extremely hot.

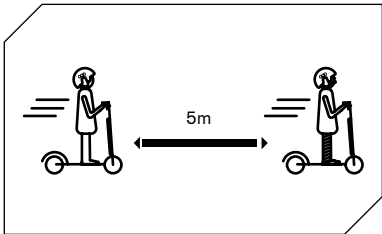

Keep a minimum safety distance of 5 m from other vehicles.

## 14. Battery (Warnings)

Make sure the scooter, charger, and charging port are dry.

When the scooter is fully charged, the LED light on the charger changes from red (charging) to green (charging completed).

Use only the original charger. Other chargers may damage your device and expose users to other potential risks.

The scooter must not be charged for long periods of time. Overcharging reduces battery life and may cause other damages.

Recharge the scooter in a dry environment, away from flammable materials (such as materials that could burst into flames), preferably at an indoor temperature of 15-25°C, but never below 0°C or above 45°C.

Do not charge in direct sunlight or near heat sources.

Do not recharge the scooter immediately after use. Allow the scooter to cool for an hour before recharging.

Never leave the electric scooter unattended while charging. Fire hazard! Never touch the charging socket with metal objects.

Read the charging and storage sections above to ensure that the battery is maintained and handled properly. Keep the scooter away from naked flames or other heat sources to prevent the battery from overheating. Do not leave the scooter exposed to freezing temperatures. Both excessive heat and cold temperatures may cause the battery to lose their charge.

Avoid completely discharging the battery.

It is best to recharge the battery while there is still some charge left. This prolongs the life of the battery. When the charge is too low, it is not possible to ride normally. This may lead to the rider losing control or falling off.

Make sure the battery is charged at regular intervals, even if you do not use the electric scooter for an extended period of time. This prevents damage to the battery caused by low voltage over an extended period.

### **Battery precautions:**

The battery is made of lithium-ion cells and chemical elements that are hazardous to health and the environment. Do not use the scooter if it emits smells, substances or excessive heat. Do not dispose of the electric scooter or battery with household waste. The end user is responsible for the disposal of electrical and electronic equipment and batteries in compliance with all applicable regulations.

**Do not:**

Open the battery or take it apart. Do not strike, throw, or puncture the battery or stick objects in it. Touch anything leaking from the battery, as it contains hazardous substances. Let children or pets touch the battery.

Over-charge, over-discharge or short-circuit the battery. Immerse in or expose the battery to water or other liquids. Expose the battery to excessive hot or cold weather conditions.

Expose the battery to an environment containing explosive gases or flames.

Leave the battery in the rain or under direct sunlight or in a hot car in direct sunlight. Reassemble or refit the battery.

Carry or store the battery together with metal objects such as hairpins, necklaces, etc. Ride the electric scooter while it is charging.

Use any battery charger other than the original.

## 15. Responsibility

The rider is obliged to use the electric scooter with the utmost diligence and in full compliance with the current legislation on the use, operation and riding of the electric scooter which, merely by way of example, is set out in Italian Legislative Decree no. 285/1992 (so-called Highway Code).

The rider must also keep the electric scooter clean and in a perfect state of operation and maintenance and is responsible for carrying out all the safety checks, as described in the warnings and recommendations section, and to retain all the documentation regarding the maintenance of the electric scooter.

The rider must carefully evaluate any weather conditions that may make it dangerous to use the electric scooter. For this purpose, we recommend moderating your speed and maintaining an adequate braking distance if you are in adverse weather conditions and/or heavy traffic.

The electric scooter can only be ridden by riders over the age of 14\*. Riders under 18 years of age must wear a suitable protective helmet. It is recommended for riders under the age of 18 to use the electric scooter under the supervision of an adult.

In case of product malfunction for reasons not attributable to incorrect behaviour of the rider, please contact the support centre on the website [www.urbanchicemobility.it](http://www.urbanchicemobility.it)

\*In Italy the matter is currently governed by Law L 27/12/2019 No.160



## 16. Daily maintenance and care

### Cleaning and storage

- If there are stains on the body of the scooter, wipe them off with a damp cloth. If stains persist, apply some toothpaste, brush with a toothbrush, then wipe with a damp cloth. If there are scratches on the plastic components, use sandpaper or other abrasive material to remove them. Notes: Do not clean the scooter with alcohol, petrol, kerosene or other corrosive and volatile chemical solvents to avoid damaging it severely. Do not wash the scooter with high-pressure water jets. When cleaning the scooter, make sure that it is turned off, that the charging cable is disconnected, and the rubber cap is closed, as a water leak may cause an electric shock or other serious problems. When the scooter is not in use, store it indoors in a cool, dry place. Do not store it outdoors for extended periods of time. Excessive sunlight, overheating, and excessive cold accelerate tyre ageing and jeopardize the life of both the scooter and the battery.

- Check the brakes

1. Only use original batteries, as other models or brands may pose a safety risk.

2. Do not dismantle, crush, or puncture the product. Do not touch the battery contacts. Do not disassemble or pierce the external casing. Avoid bringing the scooter into contact with water or fire and do not expose it to temperatures exceeding 50°C (including heat sources such as stoves, heaters, etc.). Avoid contact between metal objects and battery contacts, in order to prevent short circuits, physical damage or death.

3. Water seeping into the battery may cause damage to internal circuits and risk of fire or explosion. If in doubt that there is water infiltration in the battery,

immediately suspend use of the battery and return it to the after-sales service through your dealer for inspection.

4. Use only the original charger to avoid potential damage or fire.

5. Improper disposal of used batteries seriously pollutes the environment. Follow local regulations regarding battery disposal. Follow battery disposal regulations to protect the environment.

6. After each use, fully recharge the battery to extend its useful life. Do not store the battery in an environment where the temperature is above 50°C or below -20°C (for example, do not leave the scooter or battery in a car in direct sunlight for an extended period of time). Do not throw the battery into a fire as this could damage it, cause overheating or even a fire. If you do not intend to use the scooter for more than 30 days, recharge the battery to 50/60% and store it in a cool, dry place. Remember to recharge it every 60 days to protect it from any damage, which would void the limited warranty. Always recharge the battery before it is flat to extend its useful life.

**Note:** once fully charged it will last 120-180 days.

Damage caused by the battery being left uncharged for a long period is irreversible and is not covered by the limited warranty. Once the damage has occurred, the battery cannot be recharged (the battery must not be dismantled by unqualified personnel, as this could lead to electric shocks, short circuits or even major safety incidents).

## 17. Scheda tecnica

### General information

Frame	Aluminium
Speed	Lev 1: <= 6km/h   Lev 2:<= 20km/h   Lev 3: <= 25km/h (max speed)
Suspension	Front
Maksimalni nagib	15% (subject to variations based on rider's weight, road conditions and temperature)
Brakes	Double rear brake: electronic and with pedal
Motor	250W
Tyres	8" honeycomb
Low voltage protection	31V +/- 0.5V
Current limit	15A
Motor type	Brushless
Maximum load	100kg
Rider	from 14 years of age with the use of a helmet and protections*. Check the current legislation in your country
Operating temperature	-10°C / 40°C
Protection level	IP54
Charging time	Approx. 3/5 hours
Autonomy	Up to 18km (subject to variations based on rider's weight, road conditions and temperature)

\*In Italy the matter is currently governed by Law L 27/12/2019 No.160

### Electrical system

Motor	250W Brushless
Brake	Rear electronic
Display	Integrated LED lighting
Battery	36V, 6.0Ah, 216Wh
Lights	Front and rear LEDs
Charger	EU Standard DC 2.1 Charger, 42V, 1.5A

### Dimensions and weight

Net weight	13.1kg
Gross weight	15.6kg
Open product dimensions	1030 x 420 x 1090mm
Closed product dimensions	1080 x 420 x 340mm
Packaging dimensions	1040 x 180 x 400mm

## 18. Troubleshooting

Tests to be carried out:

- Following a fall, check that the accelerator lever works properly. To do this, accelerate and decelerate several times.
- Check from time to time that the brakes are working properly. To do this, move the vehicle by pushing it manually and brake suddenly to make sure that it responds to the commands.
- Check that all vehicle components are in place and securely fastened.
- Check the wear of the tyres.

Error	Cause	Solution
The motor is not running	Battery is low Electrical problem	Charge the battery Request technical support from your dealer
Il motore si spegne mentre è in funzione	Surriscaldamento del motore	Release the accelerator and wait for it to cool down
The motor stops while it is running	Motor overheating	Richiedere assistenza tecnica al proprio rivenditore
After it has been charged, the vehicle turns itself off	Power and control cables damaged	Request technical support from your dealer
The battery does not charge or the scooter does not turn on	Connection problems	Request technical support from your dealer
	Damaged/dead battery	Request technical support from your dealer
	Problems with the battery charger	Replace the battery charger

## 19. Error Codes Table

Error Code	Indications
E.1	Motor fault
E.2	Motor phase line fault
E.3	Brake fault
E.4	Handlebar fault
E.5	Protection from undervoltage
E.6	Instrument / control communication error
E.7	Protection from overvoltage
E.8	Controller fault
E.9	Protection against stalling



### WARNING

#### Over-discharge protection

If the scooter is in the over-discharge protection condition, it must be reactivated by recharging it. If the electric scooter remains off half an hour after charging, contact the retailer for assistance.



### WARNING

Check the battery charge level while the vehicle is stationary.



**Treatment of the electrical or electronic device at the end of its service life (applicable in all countries of the European Union and in other European systems with separate collection systems)**

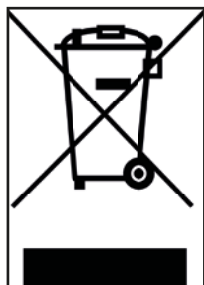

This symbol on the product or packaging indicates that the product should not be considered as normal household waste, but should be taken instead to a facility authorized to dispose of waste electrical and electronic equipment (WEEE).

By ensuring this product is disposed of correctly, you will help prevent potential negative consequences for the environment and human health, which may otherwise be caused by inappropriate disposal. Recycling materials will help to conserve natural resources.

For more detailed information about recycling this product, contact your municipal office, local waste disposal service or the shop where it was purchased.

More specifically, consumers must not dispose of WEEE as municipal waste, but must dispose of this type of waste separately, in one of two possible ways:

- 1) By taking it to municipal collection centres (also called eco-collection centres or recycling facilities), directly or through the collection services of municipal companies, where these are available.
- 2) By taking it to shops selling new electrical and electronic equipment.

Here, very small items of the WEEE type (with the longest side less than 25 cm) can be left free of charge, while larger ones can be left on a 1-for-1 basis, i.e., you can leave the old item when you buy a new one having the same function.

In the event of illegal disposal of electrical or electronic equipment, the fines provided for by current legislation on environmental protection may be applied (Italian regulation; check the regulations in force in the country of use/disposal of the vehicle).

If the WEEE contains batteries or accumulators, they must be removed and subjected to specific separate collection.



**Trattamento delle pile esauste (applicabile in tutti i paesi dell'unione europea ed in altri sistemi europei con sistema di raccolta differenziata)**



This symbol on the product or packaging indicates that the battery pack should not be treated as normal household waste. On some types of batteries, this symbol may be used in combination with a chemical symbol.

The chemical symbols for mercury (Hg) or lead (Pb) are added if the battery contains more than 0.0005% mercury or 0.004% lead.

By ensuring that the batteries are disposed of correctly, you will help prevent potential negative consequences for the environment and human health, which may otherwise be caused by inappropriate disposal. Recycling materials will help to conserve natural resources. Where for safety, performance or data protection reasons, products require a fixed connection to an internal battery, this must only be replaced by qualified service personnel.

Deliver the product at the end of its service life to collection centres suitable for the disposal of electrical and electronic equipment: this ensures that the battery inside it is also treated correctly.

For more detailed information about disposal of the dead battery, contact your municipal office, local waste disposal service or the shop where it was purchased.

Pursuant to Italian Legislative Decree 49/2014, the product falls within the EEE (electrical and electronic equipment) management of WEEE (separate waste collection).

## WARNINGS

Read the manual and instructions below in full before using the scooter.

Product name: Ypsilon E-Scooter

Product type: Electric scooter

Year of manufacture: 2020/2021



### Note:

- To recharge this electric scooter use ONLY the supplied battery charger labelled XHK-916-42015 with the following output voltage: 42V, 1.5A.
- Using another type of charger may damage the scooter or entail other potential risks.
- Never leave the product unsupervised while it is charging.
- The charging time of the product must not exceed four hours. Stop charging after four hours.
- The scooter should only be charged at temperatures of between 0°C and 45°C.
- If charged at lower or higher temperatures, the battery may not perform as intended, which may result in damage to the product and personal injury.
- The scooter should only be used at temperatures of between -10°C and 45°C.
- If used at lower or higher temperatures, the battery may not perform as intended, which may result in damage to the product and personal injury.
- Store the product at temperatures of between 0°C and 35°C (the ideal storage temperature is 25°C)
- Recharge and store in a dry and well-ventilated place, away from combustibles (i.e., any flammable elements).
- Do not recharge in sunlight or near naked flames.
- Do not recharge the product immediately after use. Allow the scooter to cool for an hour before recharging.
- If you are away for a certain period of time, for example for holidays, and you entrust the device to a third party, leave it partially charged (20-50% battery charge). Not fully charged.
- The product is usually supplied partially charged. Leave it in this condition until it is ready to be used.





## Declaration of conformity

The undersigned: M.T. Distribution S.r.l.  
Address: Via Bargellino 10, 40012 Calderara di Reno (BO), Italy

### hereby certifies

that the design and manufacture of this product

Product brand	Lancia
Model name:	Ypsilon
Type of product:	Electric scooter

complies with the following directives:

Machinery Directive 2006/42/EC

MD Standard: EN ISO 12100:2010, EN 60335-1:2012+AC:2014+A11:2014+A13:2017+A12019+A2:2019, EN17128:2019, EN300328 v.2.2.2, EN301489-1 v.2.2.3, EN301489-17 v.3.2.2, EN61000-6-1:2007, EN61000-6-3:2007+A1:2011, EN62479:2010, EN50581:2012

and therefore complies with the essential requirements of the

Machinery Directive. MD 2006/42/EC,  
LVD 2014/35/EU,  
EMC 2014/30/EU,  
RED 2014/43/EU.

Serial No.: FMNmmaa000000 to FMNmmaa999999

First name and surname: Emanuele Summa

Position: Managing Director

Company: M.T. Distribution S.r.l.

Address: Via Bargellino 10, 40012 Calderara di Reno (BO), Italy

Date: 01/12/2020

Emanuele Summa  
Director

M.T. DISTRIBUTION SRL  
Via Bargellino, 10 b/c  
40012 CALDERARA DI RENO (BO)  
Codice Fiscale: 011792840317  
NOME COGNOME: QUALIFICA E  
TIMBRO AZIENDALE



**E-SCOOTER**  
MARYNE

**E-SCOOTER**  
GOLD

## **Manuale d'uso**

Grazie per aver scelto questo prodotto.  
Per informazioni, supporto tecnico ed assistenza rivolgersi al proprio rivenditore  
o visita il sito [www.urbanchicemobility.it](http://www.urbanchicemobility.it)  
Per i ricambi vai al sito [www.urbanemobility.com](http://www.urbanemobility.com)

1. Istruzioni di sicurezza
2. Guida rapida
3. Contenuto della confezione
4. Panoramica del prodotto
5. Informazioni dei comandi / Pannello di controllo
6. Assemblaggio e configurazione
7. Piegare e trasportare
8. Ricarica della batteria
9. Freni
10. Autonomia
11. Conservazione e pulizia
12. Avvertenze generali
13. Imparare a guidare
14. Batteria (Avvertenze)
15. Responsabilità
16. Manutenzione e cura quotidiana
17. Scheda tecnica
18. Risoluzione dei problemi
19. Tabella codici errori

# 1. Istruzioni di sicurezza

Leggere attentamente le seguenti istruzioni prima di utilizzare il prodotto.

Salvare questo manuale per riferimenti futuri o nuovi utilizzatori.

- L'azienda non si assumerà nessuna responsabilità derivata dal mal utilizzo del prodotto o inadempienze tanto relative alle norme stradali quanto alle istruzioni di questo manuale.
- Questo monopattino elettrico non è un giocattolo. Utilizzarlo con responsabilità, attenzione e rispetto verso gli altri.
- Verificare la normativa locale vigente in relazione all'uso di questo tipo di prodotto prima di utilizzarlo ed assicurarsi di seguire le norme locali. Guidare in modo responsabile e prestare attenzione alle persone ed agli ostacoli in modo da evitare incidenti.
- Utilizzare sempre l'abbigliamento raccomandato: guantini antiscivolo, ginocchiere e gomitiere ed indossare il casco.
- La persona che conduce questo monopattino deve essere in grado di appoggiare facilmente entrambi i piedi sul pavimento impugnando il manubrio ad una corretta altezza.
- Al momento di fermare o parcheggiare il veicolo, assicurarsi di farlo su una superficie liscia e sicura
- Il massimo carico permesso dal prodotto è di 100kg.
- Questo prodotto non può essere utilizzato da più di una persona contemporaneamente.
- Il cattivo utilizzo del prodotto o il non rispetto delle istruzioni di questo manuale possono provocare seri danni.
- Per risolvere problemi tecnici, contattare il Servizio di Assistenza Tecnica presso il proprio rivenditore.
- Non tentare di smontare o riparare il prodotto per conto proprio.
- Non lasciare la batteria vicino al fuoco o fonti di calore.
- Evitare di utilizzare batterie usate, difettose e/o non originali.
- Non sedersi sul prodotto né in marcia né da fermo.
- Nel caso in cui l'utilizzatore che vada ad usare il prodotto non abbia familiarizzato con la guida di questo tipo di veicolo, si consiglia che venga istruito con una base di conduzione da un adulto prima di utilizzarlo per la prima volta sui seguenti aspetti:

1. Accelerazione
2. Decelerazione
3. Frenata
4. Regole basiche sulla guida

## 2. Guida rapida

- Al primo utilizzo caricare il monopattino al 100%.
- Premere il pulsante di accensione per qualche secondo per avviarlo.
- Controllare l'indicatore della batteria, se la batteria è scarica, ricaricarla prima dell'uso, il monopattino elettrico è un apparecchio che richiede una ricarica periodica per funzionare.
- Posizionare il monopattino su una superficie piana
- Mettere le mani sul manubrio. Salire sulla pedana con un piede e utilizzare l'altro per darsi una leggera spinta e accelerare.



L'acceleratore entra in funzione una volta che la velocità di avanzamento supera i 3 km/h.

**Per motivi di sicurezza, il monopattino è inizialmente impostato per evitare la partenza da fermo.**

- Quando il monopattino inizia ad avanzare, mettere entrambi i piedi sulla pedana e premere l'acceleratore.
- Per guidare il monopattino, inclinare il corpo nella direzione di guida durante una svolta e ruotare lentamente il manubrio.
- Per fermare il monopattino, rilasciare l'acceleratore, premere il freno elettronico o a leva sul lato sinistro del manubrio.
- Per scendere, fermare prima completamente il monopattino. Cercare di scendere dal monopattino in movimento può provocare lesioni.
- Quando si guida di notte o in luoghi bui, premere una volta il pulsante di accensione per accendere le luci, indossare un gilet catarifrangente.

Per la propria sicurezza, indossare casco e ginocchiere per proteggersi da eventuali cadute e lesioni mentre si impara a guidare il monopattino elettrico.

Il conducente si assume tutti i rischi relativi al mancato utilizzo di un casco o di altri dispositivi di protezione.

### 3. Contenuto della confezione

Il monopattino elettrico viene fornito per lo più assemblato all'interno della confezione. Prima di guidare è necessario un piccolo assemblaggio. Tutte le parti e gli strumenti sono inclusi.



n°1 Caricabatterie

n°3 Chiave a brugola

## 4. Panoramica del prodotto



## 5. Informazioni dei comandi / Pannello di controllo

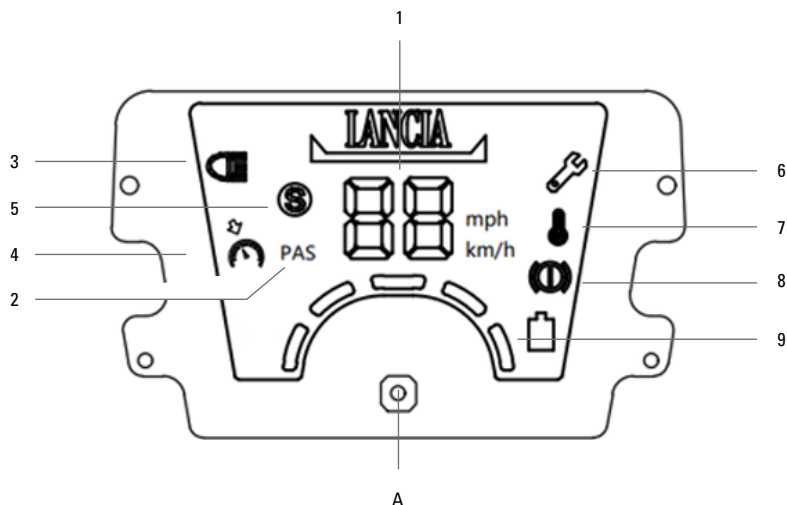

A. Pulsante ON/OFF e delle funzioni.

1. Tachimetro: visualizza la velocità attuale del monopattino.

2. PAS: Zero Start attivo.

3. Fanali: Indica che i fanali sono accesi.

4. Cruise control: Indica che il Cruise control è attivo

5. Modalità Velocità: "S" bianco: 6Km/h (eco) - "S" arancione: 20Km/h (standard) - "S" rosso: 25Km/h (sportiva)

6. Segnalazione anomalia: L'icona a forma di chiave inglese indica che il monopattino ha individuato un problema elettrico.

7. Temperatura motore: Indica il surriscaldamento del motore.

8. Freno: Indica che il freno è in funzione.

9. Indicatore livello batteria: Il livello della batteria è indicato da 5 barre, ognuna rappresenta circa il 20% della batteria.

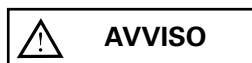

Quando il livello della batteria è basso, smettere di guidare, spegnere lo monopattino elettrico e ricaricarlo completamente prima di guidare di nuovo.



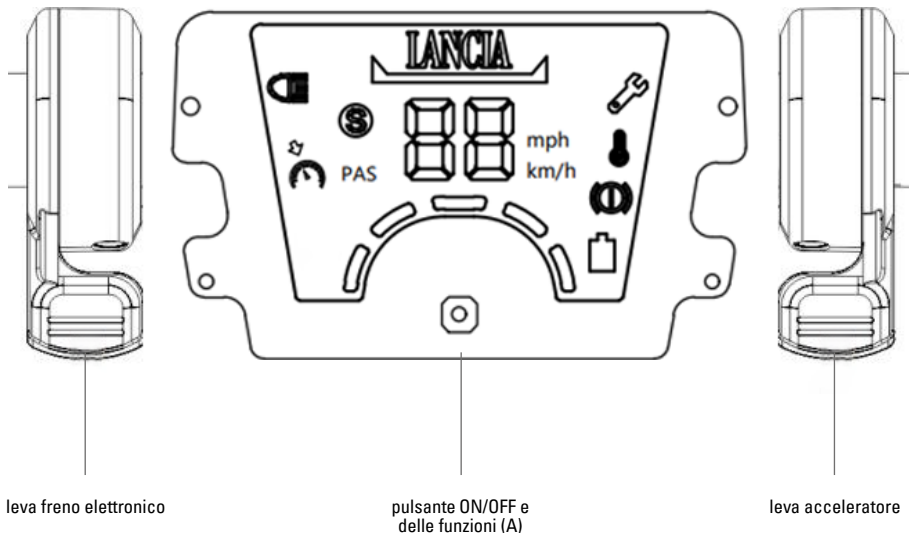

### Informazioni sui comandi:

- Pulsante ON/OFF e delle funzionalità: tenere premuto per circa 5 secondi per accendere/spegnere il monopattino elettrico.
- Cruise Control: Mantenere il monopattino elettrico ad una velocità costante (>6KM/H) e tenere premuto la leva acceleratore (dx) per 6 secondi. Un segnale acustico/spia luminosa segnalerà che "Cruise Control" è attivo, per cui non sarà più necessario tenere premuto la leva dell'acceleratore. Premere nuovamente la leva dell'acceleratore o la leva del freno per disattivarlo. Per attivare/disattivare la funzione Cruise Control premere il pulsante A per 4 volte.
- Modalità velocità: premere il pulsante (A) una volta per passare da una modalità all'altra.
- Luci: premere il pulsante (A) per due volte consecutive per accendere/spegnere la luce anteriore e premere una volta per passare da una modalità all'altra.
- Unità tachimetro: premere il pulsante (A) per tre volte consecutive per commutare l'unità di misura tra km/h o mph.
- Funzione zero start: Per attivarla/disattivarla premere per 5 volte il pulsante A.

## 6. Assemblaggio e configurazione

Premere la leva del meccanismo di chiusura, alzare l'asta del manubrio finché non si sente un clic.

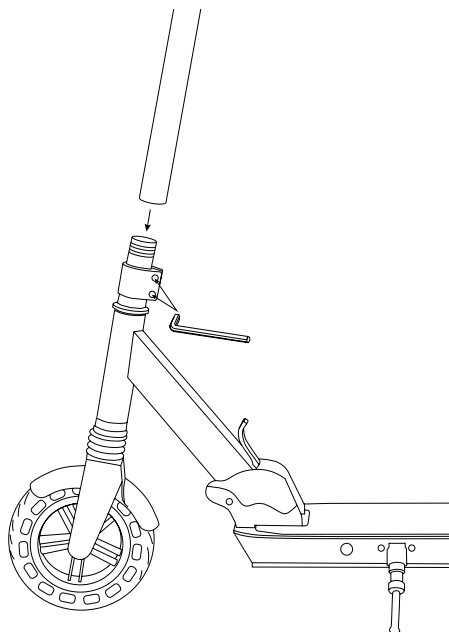

1. Assicurarsi che il monopattino elettrico sia spento.
2. Inserire l'asta del manubrio sul piantone della forcella facendo attenzione a non schiacciare il cavo, una volta inserita l'asta fare pressione fino a farla arrivare a fine corsa in battuta.
3. Serrare le viti poste sulla cerniera con la chiave a brugola in dotazione.
4. Appoggiare il piede sulla leva posta sul meccanismo pieghevole.
5. Effettuare una piccola pressione verso il basso, sganciare il manubrio e portarlo in posizione verticale.
6. Individuare il cavalletto sul lato pedana.
7. Spingere col piede il cavalletto verso il basso e portarlo a fine corsa.
8. Appoggiare il monopattino elettrico con cautela sul cavalletto.
9. Se necessario, allentare le viti precedentemente serrate per permettere l'allineamento tra ruota/manubrio, stringere nuovamente le viti poste sulla cerniera.

Dopo l'assemblaggio, premere il pulsante ON/OFF (A) per verificare che il monopattino elettrico funzioni correttamente.

## 7. Piegare e trasportare

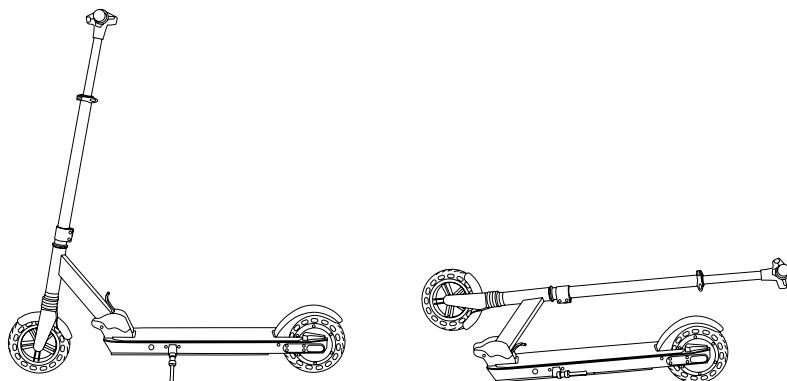

### Apertura del monopattino elettrico:

- Appoggiare il piede sulla leva posta sul meccanismo pieghevole.
- Effettuare una piccola pressione verso il basso, sganciare il manubrio e portarlo in posizione verticale fin quando non si udirà un click che confermerà il blocco.
- Individuare il cavalletto sul lato pedana.
- Spingere il cavalletto verso il basso fino a fine corsa.
- Appoggiare il monopattino elettrico con cautela sul cavalletto.

### Chiusura del monopattino elettrico:

- Chiudere il cavalletto portandolo verso l'alto fino a fine corsa.
- Appoggiare il piede sulla leva posta sul meccanismo pieghevole
- Effettuare una piccola pressione verso il basso, sganciare l'asta e portarlo in posizione orizzontale fin quando non si udirà un click che confermerà il blocco.

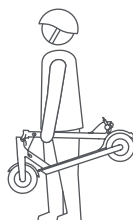

Posizione di trasporto

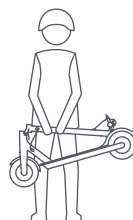

Prima di spostare, sollevare o trasportare in altro modo lo monopattino elettrico, assicurarsi che sia spento. Dopo la ripiegatura, tenere l'asta del manubrio con una o entrambe le mani.

## 8. Ricarica della batteria

La porta di ricarica è situata nella parte anteriore/lato della pedana (vedi immagine).

1. Sollevare il tappo in gomma.
2. Inserire il connettore dell'alimentatore nella porta di ricarica.
3. Al termine della ricarica, staccare il connettore dalla porta di ricarica.
4. Riposizionare il tappo in gomma.

Non lasciare collegato per un tempo prolungato dopo la ricarica, poiché potrebbe danneggiare e influire la durata della batteria.

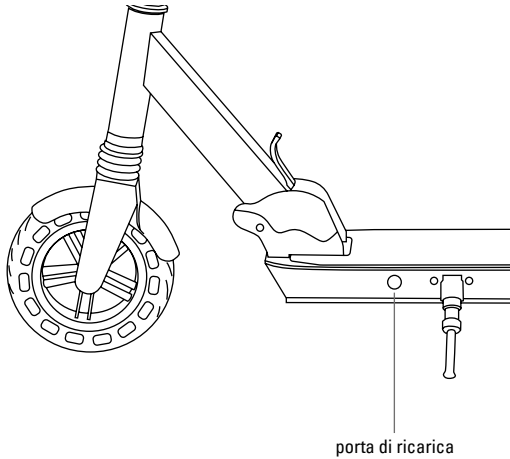

### AVVISO

Il dispositivo all'apertura presenta già una sua carica, tuttavia si consiglia di ricaricarlo dalle 6 alle 8 ore al primo utilizzo.

Si consiglia anche di ricaricarlo dopo ogni uso e prima di riporlo.

Non permettere che il veicolo si scarichi completamente per evitare che si danneggi la batteria.

## 9. Freni

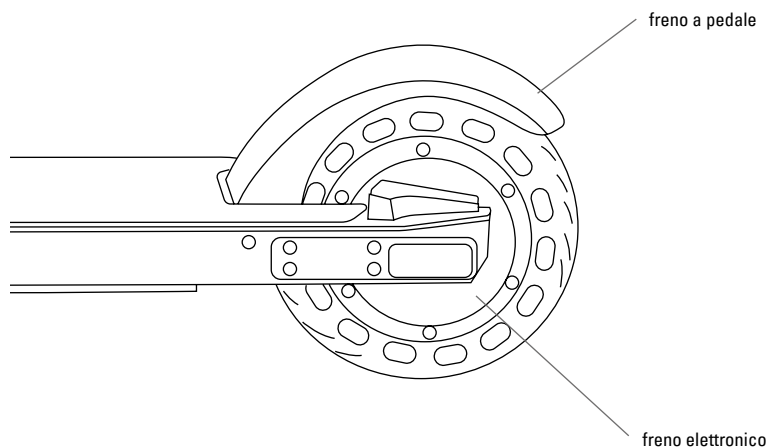

Questo prodotto presenta un doppio sistema di frenata, uno elettronico e uno a pedale.

Il sistema elettronico\* si basa sull'uso del motore stesso per la frenata e include un sistema di frenatura elettronica e rigenerativa.

Il sistema a pedale combinato a quello elettronico permette una riduzione del tempo/distanza di frenata. In condizioni di umidità\*\* questo sistema sarà meno performante.

\*Un sistema elettronico trae il vantaggio del non richiedere alcuna regolazione o manutenzione periodica.

\*\*Questo prodotto non deve essere utilizzato in condizioni meteorologiche avverse (come pioggia, neve o ghiaccio).



Prima di utilizzare questo prodotto in qualsiasi circostanza, verificare che il freno funzioni correttamente.

## 10. Autonomia

La massima autonomia dipende da diverse variabili:

**Terreno:** la guida su pavimentazione liscia comporta un'autonomia maggiore rispetto alla guida su strade sconnesse e pendii.

**Peso dell'utente:** più pesante è l'utente, più breve è l'autonomia.

**Temperatura:** la guida del monopattino in un ambiente molto freddo o caldo influenza l'autonomia.

**Velocità e stile di guida:** la guida fluida e costante estende l'autonomia. Accelerazione e manovra riducono in modo aggressivo l'autonomia. La velocità più bassa prolunga l'autonomia.

**Manutenzione:** la ricarica tempestiva e la corretta manutenzione aumentano l'autonomia.

## 11. Conservazione e pulizia

Caricare il monopattino al 50% - 60% prima di riporlo fuori stagione o per periodi prolungati.

Ricaricarlo al 50% - 60% ogni 2-3 mesi. Se non utilizzato quotidianamente, si consiglia di conservare il monopattino a 15-25°C. Non esporre il monopattino a temperature basse (inferiori a 0°C) e alte (oltre i 45°C). Evitare di lasciarlo all'aperto, poiché non è resistente all'acqua.

Quando il monopattino si sporca pulirlo con un panno umido. Prima di pulirlo, assicurarsi che il monopattino elettrico sia spento e coprire la porta di ricarica per evitare danni ai componenti elettronici. Non utilizzare alcol, gas, cherosene o altri solventi chimici corrosivi e volatili. Ciò può danneggiare sia l'aspetto, sia la struttura interna del monopattino elettrico. Non utilizzare pistole ad acqua pressurizzata o acqua corrente per la pulizia. Il monopattino elettrico non è impermeabile.

Non esporlo a pioggia o acqua, né immergerlo e lavarlo con acqua.

## 12. Avvertenze generali

- Controllare i freni, la condizione delle ruote e l'acceleratore prima ogni uso. Se si rilevano rumori insoliti o qualche anomalia, non utilizzare il prodotto e contattare il Servizio di Assistenza Tecnica presso il proprio rivenditore.
- È vietato modificare in alcun modo il monopattino, ciò potrebbe alterare la sua efficienza o danneggiare la sua struttura e provocare danni oltre ad invalidare la garanzia.
- Assicurarsi di spegnere il prodotto prima di parcheggiarlo.
- Non condurre il veicolo sotto la pioggia, quando nevicata o in caso di nebbia.
- Evitare che le componenti elettriche del veicolo entrino a contatto con acqua o altri liquidi.
- Evitare di condurre vicino a fiumi o laghi.
- Supervisionare i bambini per assicurarsi che non giochino con il prodotto. È necessario supervisionare rigidamente nel caso in cui il prodotto si stia utilizzando da o vicino a bambini.
- Per informazioni, supporto tecnico ed assistenza rivolgersi al proprio rivenditore.

### Istruzioni circa il comportamento alla guida

- Non utilizzare il telefono né ascoltare musica durante la guida del monopattino.
- Condurre solamente nel caso ci sia sufficiente luce da poter guidare in modo sicuro. In caso di guida in condizione di luce non favorevoli si ricorda di attivare le luci del monopattino e di indossare un giubbino catarifrangente.
- Afferrare sempre il manubrio con entrambe le mani quando si conduce.
- Condurre sempre con entrambi i piedi sopra la pedana in modo comodo e sicuro.
- Non distrarsi mentre si conduce e guardare sempre avanti.
- Condurre sempre ad una velocità con la quale si possa frenare in maniera sicura.
- Cominciare a frenare ad una distanza sufficiente per evitare ostacoli, curve e zone che differiscono in quanto a pavimentazioni. Ricordarsi di lasciare andare l'acceleratore prima di frenare.
- Non fare gare a discapito di altri conducenti.
- Mantenere una distanza di sicurezza minima di 5m dagli altri veicoli.

## 13 Imparare a guidare

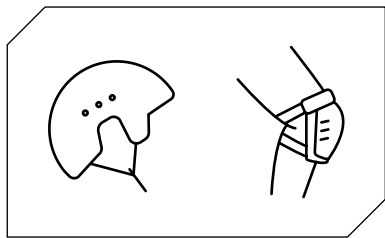

Seguire le istruzioni di sicurezza prima di guidare il monopattino.

Utilizzare elementi omologati come caschi e ginocchiere.

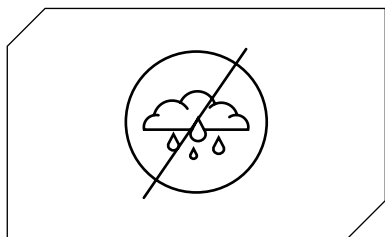

Non usare il monopattino elettrico sotto la pioggia.

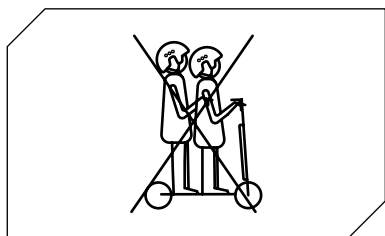

Il monopattino elettrico non può essere utilizzato da più di una persona contemporaneamente.

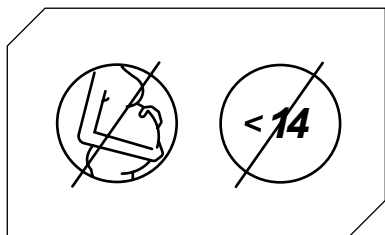

Non possono utilizzare questo monopattino elettrico i minori di 14 anni\* e le donne in gravidanza.

\*In Italia la materia è attualmente disciplinata dalla legge L 27/12/2019 N.160



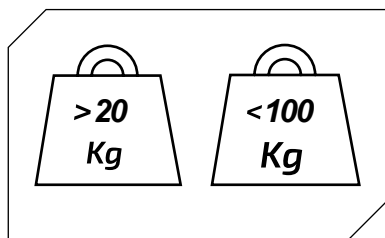

Peso minimo permesso sul monopattino elettrico:  
20 kg.

Peso massimo permesso sul monopattino elettrico:  
100 kg.

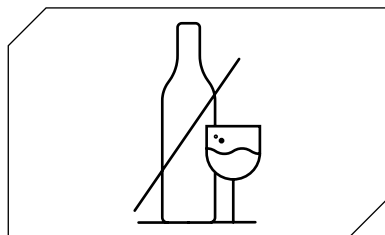

Non guidare il monopattino elettrico in caso di  
assunzione di alcool e/o medicinali.



Non utilizzare il telefono e non ascoltare musica  
durante la guida del monopattino elettrico.

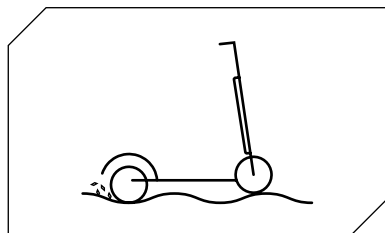

Prestare attenzione alla guida in presenza di  
dossi, sabbia, pozzanghere, gelo, neve, scale, in  
luoghi bui e orari notturni o sul bagnato.

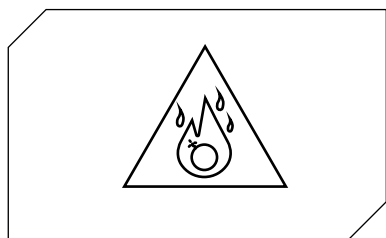

**Non utilizzare il monopattino elettrico in zone pericolose, in presenza di sostanze infiammabili e/o esplosive, liquidi e/o sporco.**

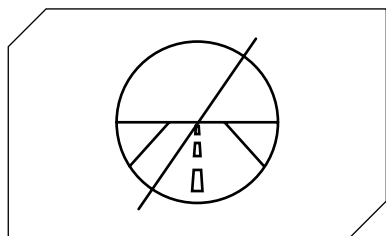

**Questo monopattino elettrico non è stato progettato per essere guidato in strade e autostrade. Consultare il decreto legislativo in vigore presso il suo comune riguardo a dove è concessa la circolazione in monopattino elettrico.**

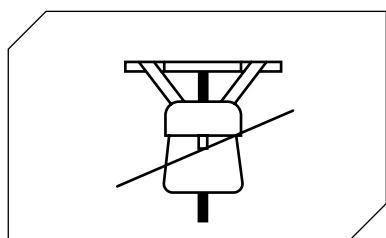

**Non collocare oggetti pesanti sul manubrio.**

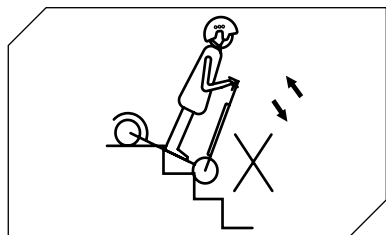

**Evitare di salire o scendere le scale con il monopattino elettrico.**

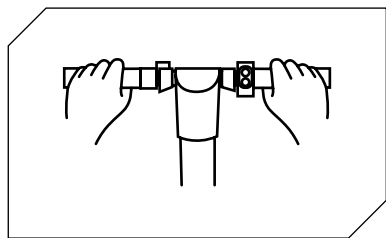

Circolare sempre con le due mani sul manubrio.

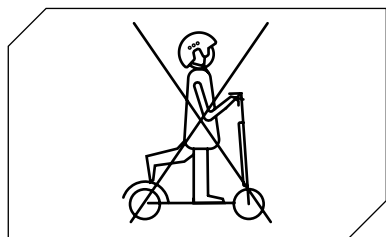

Non guidare il monopattino elettrico con un solo piede.

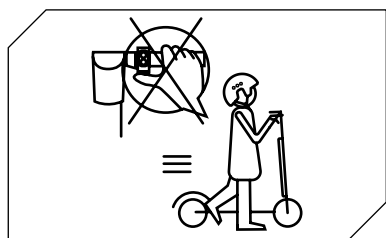

Non premere l'acceleratore quando si cammina con il monopattino elettrico.

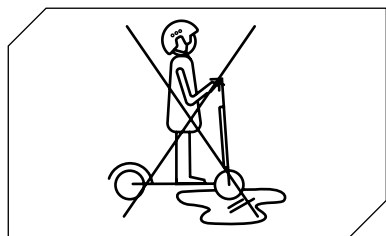

Non condurre il monopattino elettrico su pozzanghere e superfici bagnate.

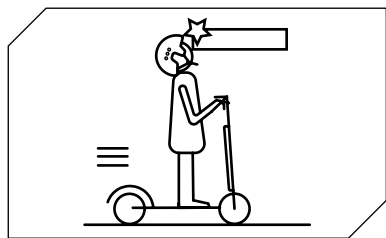

Prestare attenzione con la testa in caso di passaggio sotto tettoie, porte e/o simili.

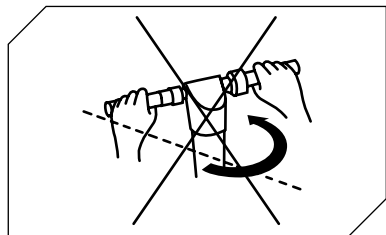

In caso di circolazione alla velocità più alta consentita non girare il manubrio in maniera brusca.

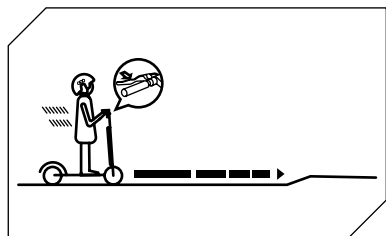

Cominciare a frenare ad una distanza sufficiente da evitare ostacoli, curve e zone che differiscono in quanto a pavimentazioni. Ricordarsi di lasciare andare l'acceleratore prima di frenare.

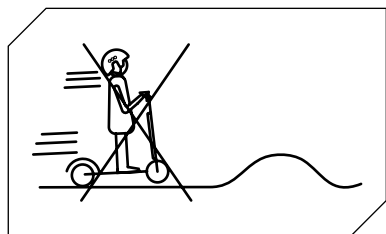

Non circolare alla velocità più alta consentita su ostacoli quali scaloni, bordi o dossi.

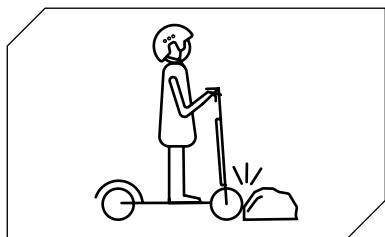

Non colpire ostacoli con le ruote.

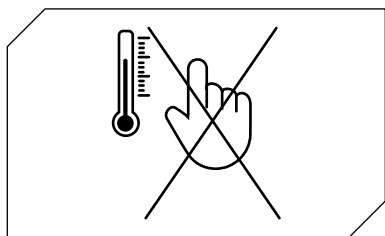

Non toccare il motore subito dopo aver guidato, potrebbe trovarsi ad una temperatura elevata.

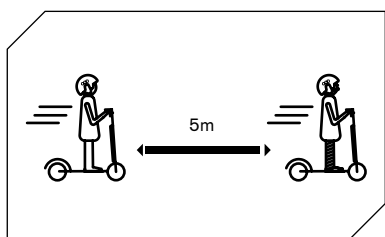

Mantenere una distanza di sicurezza minima di 5m dagli altri veicoli.

## 14. Batteria (Avvertenze)

Accertarsi che il monopattino, il caricabatterie e la porta di ricarica siano asciutti.

Quando il monopattino è completamente carico, la luce LED sul caricabatteria passa da rosso (in carica) a verde (carica completata).

Utilizzare solo il caricabatterie originale. Altri caricabatterie danneggiano il dispositivo e comportano altri rischi potenziali.

Il monopattino non deve essere caricato per periodi prolungati. Il sovraccarico riduce la durata della batteria e altri rischi potenziali.

Caricare il monopattino in un ambiente asciutto, lontano da materiali infiammabili (ad esempio materiali che potrebbero esplodere in fiamme), preferibilmente a una temperatura interna di 15-25°C, ma mai inferiore a 0°C o superiore a + 45°C.

Non caricare alla luce diretta del sole o vicino a fonti di calore.

Non caricare il monopattino subito dopo l'uso. Lasciare raffreddare il monopattino per un'ora prima della ricarica.

Non lasciare mai il monopattino elettrico incustodito durante la ricarica. Rischio di incendio! Non collegare mai la presa di ricarica con oggetti metallici.

Leggere le sezioni su ricarica e conservazione di cui sopra per mantenere e maneggiare correttamente la batteria. Tenere il monopattino lontano da fiamme libere o altre fonti di calore per evitare il surriscaldamento della batteria. Non lasciare il monopattino esposto a temperature gelide. Il caldo e il freddo eccessivi possono entrambi scaricare la batteria.

Evitare di scaricare completamente la batteria.

È meglio ricaricare la batteria mentre è ancora carica. Ciò prolunga la durata della batteria. Quando la carica è troppo bassa, non si può sostenere una guida normale. Ciò può esporre il conducente alla perdita di controllo o alla caduta.

Accertarsi che la batteria sia caricata a intervalli regolari, anche se non si utilizza il monopattino elettrico per un periodo prolungato. In questo modo si evitano danni alla batteria causati da bassa tensione per un periodo prolungato.

### **Precauzioni per la batteria:**

La batteria è composta da celle agli ioni di litio ed elementi chimici pericolosi per la salute e l'ambiente. Non utilizzare il monopattino se emette odori, sostanze o calore eccessivo. Non smaltire il monopattino elettrico o la batteria insieme ai rifiuti domestici. L'utente finale è responsabile dello smaltimento delle apparecchiature elettriche ed elettroniche e delle batterie in conformità con tutte le normative in vigore.

### **Da non fare:**

Aprire o smontare la batteria o colpire, lanciare, forare o attaccare oggetti alla batteria. Toccare eventuali sostanze fuoriuscite dalla batteria, poiché contiene sostanze pericolose. Lasciare che bambini o animali tocchino la batteria.

Sovraccaricare, sovrascaricare o mandare in cortocircuito la batteria. Immergere o esporre la batteria all'acqua o ad altre sostanze liquide. Esporre la batteria a calore o freddo eccessivi.

Esporre la batteria a un ambiente contenente gas esplosivi o fiamme.

Lasciare la batteria sotto la pioggia o la luce diretta del sole o in auto calde alla luce diretta del sole. Riassemblare o rimontare la batteria.

Trasportare o conservare la batteria insieme a oggetti metallici come forcine, collane, ecc. Guidare il monopattino elettrico durante la ricarica.

Utilizzare qualsiasi altro caricabatterie diverso dall'originale.

## **15. Responsabilità**

Il conducente ha l'obbligo di usare il monopattino elettrico con la massima diligenza e nel pieno rispetto della normativa vigente in merito all'uso, al funzionamento e alla guida del monopattino elettrico quale, a titolo meramente esemplificativo e non esaustivo, quanto disposto dal D.Lgs. n. 285/1992 (c.d. Codice della Strada).

Il conducente ha altresì obbligo di mantenere pulito ed in perfetto stato di efficienza e di manutenzione il monopattino elettrico, di eseguire diligentemente i controlli di sicurezza di sua competenza, come descritti nella sezione avvertenze e raccomandazioni, oltre che a conservare tutta la documentazione relativa alla manutenzione del monopattino elettrico.

Il Conducente deve valutare attentamente le condizioni atmosferiche che potrebbero rendere pericoloso l'utilizzo del monopattino elettrico. A tal fine, si consiglia di moderare la velocità e di mantenere una adeguata distanza di frenata nel caso in cui si trovi in condizioni climatiche avverse e/o in caso di circolazione intensa.

Il monopattino elettrico può essere condotto solo da conducenti che abbiano compiuto il 14° anno di età\*. I minori di 18 anni hanno l'obbligo di indossare un idoneo casco protettivo. Per i minori di anni 18 si raccomanda l'utilizzo del monopattino elettrico sotto la supervisione di un adulto.

In caso di malfunzionamento del prodotto per cause non imputabili a comportamenti scorretti del conducente, si prega di contattare il centro di assistenza sul sito [www.urbanbancemobility.it](http://www.urbanbancemobility.it)

\*In Italia la materia è attualmente disciplinata dalla legge L 27/12/2019 N.160

## 16. Manutenzione e cura quotidiana

### Pulizia e conservazione

- Se sono presenti macchie sul corpo del monopattino, pulirle con un panno umido. Se le macchie persistono, applicarvi sopra del dentifricio, spazzolarle con uno spazzolino, quindi pulire con un panno umido. Se sono presenti graffi sui componenti in plastica, utilizzare carta vetrata o altro materiale abrasivo per rimuoverli. Note: non pulire il monopattino con alcol, benzina, cherosene o altri solventi chimici corrosivi e volatili per evitare di danneggiarlo in modo grave. Non lavare il monopattino con getti di acqua ad alta pressione. Durante la pulizia accertarsi che il monopattino sia spento, il cavo di ricarica scollegato e il tappo in gomma chiuso in quanto una perdita d'acqua potrebbe provocare scosse elettriche o altri gravi problemi. Quando il monopattino non viene utilizzato conservarlo al chiuso in un luogo secco e fresco. Non conservarlo all'aperto per un periodo di tempo prolungato. Luce del sole eccessiva, surriscaldamento e freddo eccessivo accelerano l'invecchiamento delle gomme e compromettono la vita utile sia del monopattino che della batteria.

- Controllare i freni

1. Non utilizzare batterie di altri modelli o marchi, in quanto può comportare rischi per la sicurezza.

2. Non smontare, schiacciare o forare il prodotto. Non toccare i contatti della batteria. Non smontare o forare l'involucro esterno. Evitare il contatto del prodotto con acqua e fuoco e non esporlo temperature superiori a 50°C (tra cui fonti di calore come stufe, riscaldamento e così via). Evitare il contatto tra oggetti metallici e contatti della batteria, in modo da prevenire cortocircuiti, danni fisici o morte.

3. Le infiltrazioni d'acqua nella batteria possono comportare danni ai circuiti interni, rischio di incendio o di esplosione. Se si ha il dubbio che ci sia un'infiltrazione d'acqua nella batteria, sospendere immediatamente l'utilizzo della batteria e restituirla al servizio di assistenza post-vendita presso il rivenditore per un controllo.

4. Utilizzare esclusivamente l'alimentatore di ricarica originale per evitare potenziali danni o incendi.

5. Lo smaltimento improprio delle batterie usate inquina gravemente l'ambiente. Rispettare le normative locali in materia di smaltimento delle batterie. Rispettare le normative in materia di smaltimento delle batterie, per proteggere l'ambiente.

6. Dopo ogni utilizzo, ricaricare completamente la batteria per prolungarne la vita utile. Non conservare la batteria in un ambiente in cui la temperatura sia superiore a 50°C o inferiore a -20°C (ad esempio, non lasciare il monopattino o la batteria in un'auto sotto la luce solare diretta per un periodo di tempo prolungato). Non buttare la batteria nel fuoco in quanto ciò potrebbe comportarne il guasto, il surriscaldamento e addirittura un incendio. Se si prevede di non utilizzare il mono pattino per un periodo superiore a 30 giorni, ricaricare al 50/60% la batteria e conservarla in u luogo secco e fresco. Ricordarsi di ricaricarla ogni 60 giorni per proteggerla da eventuali danni esclusi dalla garanzia limitata. Ricaricare sempre la batteria prima che si scarichi per prolungarne la vita utile.



**Nota:** una volta completamente carico avrà un'autonomia di 120-180 giorni.

Il danno provocato da un'assenza di carica prolungata è irreversibile e non è coperto dalla garanzia limitata. Una volta avvenuto il danno, la batteria non può essere ricaricata (è vietato lo smontaggio della batteria da parte di personale non qualificato, in quanto ciò potrebbe provocare scosse elettriche, cortocircuiti o persino incidenti di sicurezza di notevole entità).

## 17. Scheda tecnica

### Informazioni generiche

Telaio	Alluminio
Velocità	Liv 1.: <= 6km/h   Liv2.:<= 20km/h   Liv 3.: <= 25km/h (max velocità)
Sospensione	Anteriore
Pendenza massima	15% (soggetto a variazioni in base al peso del conducente, alle condizioni della strada e alla temperatura)
Freni	Doppio freno posteriore: elettronico e a pedale
Motore	250W
Pneumatici	8" honeycomb
Protezione bassa tensione	31V +/- 0.5V
Limite di corrente	15A
Tipologia motore	Brushless
Carico massimo	100kg
Conducente	da 14 anni di età con l'utilizzo del casco e delle protezioni*. Controllare la normativa vigente nel proprio paese
Temperatura di esercizio	-10°C / 40°C
Livello di protezione	IP54
Tempo di carica	Circa 3/5 ore
Autonomia	Fino a 18km (soggetta a variazioni in base al peso del conducente, alle condizioni della strada e alla temperatura)

\*In Italia la materia è attualmente disciplinata dalla legge L 27/12/2019 N.160

### Sistema elettrico

Motore	250W Brushless
Freno	Elettronico posteriore
Display	integrato a LED
Batteria	36V, 6.0Ah, 216Wh
Luci	LED anteriore e posteriore
Caricatore	EU Standard DC 2.1 Charger, 42V, 1.5A

### Misure

Peso netto	13.1kg
Peso lordo	15.6kg
Dimensioni prodotto aperto	1030 x 420 x 1090mm
Dimensioni prodotto chiuso	1080 x 420 x 340mm
Dimensioni packaging	1040 x 180 x 400mm

## 18. Risoluzione dei problemi

Prove da effettuare:

- Dopo una caduta, verificare che la leva dell'acceleratore funzioni correttamente. Per far ciò, accelerare e decelerare varie volte.
- Verificare ogni tanto che i freni funzionino correttamente. Per far ciò, muovere il veicolo spingendolo manualmente e frenare all'improvviso per assicurarsi che risponda ai comandi.
- Verificare che tutte le componenti del veicolo siano in posizione e fissate in modo sicuro.
- Verificare l'usura dei pneumatici.

Errore	Causa	Soluzione
Il motore non funziona	La batteria è scarica Problema elettrico	Caricare la batteria Richiedere assistenza tecnica al proprio rivenditore
Il motore si spegne mentre è in funzione	Surriscaldamento del motore	Rilasciare l'acceleratore e attendere che si raffreddi
Dopo averlo caricato, il veicolo si spegne	La batteria è danneggiata	Richiedere assistenza tecnica al proprio rivenditore
Il veicolo si ferma all'improvviso mentre è in funzione	Cavi di alimentazione e controllo danneggiati	Richiedere assistenza tecnica al proprio rivenditore
La batteria non si carica o il monopattino non si accende	Problemi di connessione Batteria danneggiata/esaurita Problemi al caricabatterie	Richiedere assistenza tecnica al proprio rivenditore Richiedere assistenza tecnica al proprio rivenditore Sostituire il caricabatterie

## 19. Tabella Codici Errori

Codice Errore	Indicazioni
E.1	Guasto al motore
E.2	Guasto alla linea di fase del motore
E.3	Guasto al freno
E.4	Guasto al manubrio
E.5	Protezione da sottotensione
E.6	Errore di comunicazione strumento / controllo
E.7	Protezione da sovratensione
E.8	Guasto del controller
E.9	Protezione da stallo



### **Protezione contro la scarica eccessiva**

Se il monopattino elettrico è in stato di protezione da scarica eccessiva deve essere riattivato tramite la ricarica. Se lo monopattino elettrico rimane spento dopo mezz'ora di ricarica, contatta il rivenditore per richiedere assistenza.



Verificare il livello di carica della batteria con il veicolo fermo.



**Trattamento del dispositivo elettrico o elettronico a fine vita (applicabile in tutti i paesi dell'unione europea ed in altri sistemi europei con sistema di raccolta differenziata)**

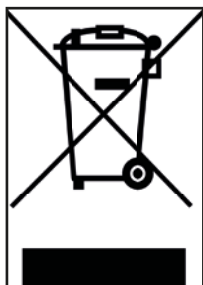

Questo simbolo sul prodotto o sulla confezione indica che il prodotto non deve essere considerato come un normale rifiuto domestico, ma deve invece essere consegnato ad un punto di raccolta appropriato per il riciclo di apparecchi elettrici ed elettronici (RAEE).

Assicurandovi che questo prodotto sia smaltito correttamente, voi contribuirete a prevenire potenziali conseguenze negative per l'ambiente e per la salute che potrebbero altrimenti essere causate dal suo smaltimento inadeguato. Il riciclaggio dei materiali aiuta a conservare le risorse naturali.

Per informazioni più dettagliate circa il riciclo di questo prodotto potete contattare l'ufficio comunale, il servizio locale di smaltimento rifiuti oppure il punto vendita dove lo avete acquistato.

In particolare i consumatori hanno l'obbligo di non smaltire i RAEE come rifiuti urbani, ma devono partecipare alla raccolta differenziata di questa tipologia di rifiuti attraverso due modalità di consegna:

- 1) Presso i Centri di Raccolta comunali (anche dette Eco-piazzole, isole ecologiche), direttamente o tramite i servizi di raccolta delle municipalizzate, ove questi siano disponibili;
- 2) Presso i punti di vendita di nuove apparecchiature elettriche ed elettroniche.

Qui si possono consegnare gratuitamente i RAEE di piccolissime dimensioni (con il lato più lungo inferiore a 25 cm), mentre quelli di dimensioni maggiori possono essere conferiti in modalità 1 contro 1, ovvero consegnando il vecchio prodotto nel momento in cui se ne acquista uno nuovo di pari funzioni.

In caso di smaltimento abusivo di apparecchiature elettriche o elettroniche potrebbero essere applicate le sanzioni previste dalla normativa vigente in materia di tutela ambientale (normativa Italiana, è necessario verificare le normative in essere nel paese di utilizzo/smaltimento del mezzo).

Qualora i RAEE contengano pile o accumulatori, questi devono essere rimossi e soggetti ad una specifica raccolta differenziata.



**Trattamento delle pile esauste (applicabile in tutti i paesi dell'unione europea ed in altri sistemi europei con sistema di raccolta differenziata)**



Questo simbolo sul prodotto o sulla confezione indica che la pila-batteria non deve essere considerato un normale rifiuto domestico. Su alcuni tipi di pile questo simbolo potrebbe essere utilizzato in combinazione con un simbolo chimico.

I simboli chimici del Mercurio (Hg) o del Piombo (Pb) sono aggiunti se la batteria contiene più dello 0,0005% di mercurio o dello 0,004% di piombo.

Assicurandovi che le pile-batterie siano smaltite correttamente, voi contribuirete a prevenire potenziali conseguenze negative per l'ambiente e per la salute che potrebbero altrimenti essere causate dal loro smaltimento inadeguato. Il riciclaggio dei materiali aiuta a conservare le risorse naturali. In caso di prodotti che, per motivi di sicurezza, prestazione o protezione dei dati richiedano un collegamento fisso ad una pila/batteria interna, la stessa dovrà essere sostituita solo da personale di assistenza qualificato.

Consegnare il prodotto a fine vita a punti di raccolta idonei allo smaltimento di apparecchiature elettriche ed elettroniche: questo assicura che anche la pila al suo interno venga trattata correttamente.

Per informazioni più dettagliate circa lo smaltimento della pila-batteria esausta o del prodotto, potete contattare l'ufficio comunale, il servizio locale di smaltimento rifiuti oppure il punto vendita dove lo avete acquistato.

In base al D. Lgs. 49/2014 il prodotto rientra nelle AEE (apparecchiature elettriche ed elettroniche) gestione RAEE (raccolta separata).

## AVVERTENZE

Leggere completamente il manuale e le istruzioni sottostanti prima di utilizzare il prodotto.

Nome del prodotto: Ypsilon E-Scooter

Tipo di prodotto: Monopattino elettrico

Anno di produzione: 2020/2021



Nota:

- Per ricaricare questo monopattino elettrico utilizzare SOLO il caricabatterie in dotazione etichettato XHK-916-42015 con la seguente tensione di uscita: 42V, 1.5A.
- L'utilizzo di un altro tipo di caricatore può danneggiare il prodotto o comportare altri potenziali rischi.
- Non caricare mai il prodotto senza supervisione.
- Il periodo di ricarica del prodotto non deve superare le quattro ore. Interrompere la ricarica dopo quattro ore.
- Il prodotto deve essere caricato solo a temperature comprese tra 0°C e 45°C.
- Se si carica a temperature inferiori o superiori, vi è il rischio che la batteria offra prestazioni ridotte, con potenziale pericolo di danneggiamento del prodotto e di lesioni personali.
- Il prodotto deve essere utilizzato solo a temperature comprese tra -10°C e 45°C.
- Se utilizzato a temperature inferiori o superiori, vi è il rischio che la batteria offra prestazioni ridotte, con potenziale pericolo di danneggiamento del prodotto e di lesioni personali.
- Custodire il prodotto a temperature comprese tra 0°C e 35°C (la temperatura di conservazione ottimale è di 25°C)
- Ricaricare e custodire in luogo asciutto e aperto, lontano da combustibili (ovvero qualsiasi elemento infiammabile).
- Non ricaricare alla luce del sole o vicino a fiamme libere.
- Non ricaricare il prodotto immediatamente dopo l'uso. Lasciare che il prodotto si raffreddi per un'ora prima della ricarica.
- Se ci assenta per un certo periodo, ad esempio per le vacanze, e si affida il dispositivo a terzi, lasciarlo nello stato di carica parziale (20-50% di carica). Non completamente carico.
- Il prodotto è spesso fornito parzialmente carico. Lasciarlo in questo stato fino a quando è pronto per essere utilizzato.



## Dichiarazione di conformità

La sottoscritta: M.T. Distribution S.r.l.  
Indirizzo: Via Bargellino 10, 40012 Calderara di Reno (BO), Italia

### certifica

che la progettazione e la produzione di questo prodotto

Marca del prodotto	Lancia
N° modello articolo:	Ypsilon
Tipo di prodotto:	Monopattino elettrico

sono conformi alle seguenti direttive:

Direttiva macchine 2006/42/CE

Standard MD: EN ISO 12100:2010, EN 60335-1:2012+AC:2014+A11:2014+A13:2017+A12019+A2:2019,  
EN17128:2019, EN300328 v.2.2.2, EN301489-1 v.2.2.3, EN301489-17 v.3.2.2,  
EN61000-6-1:2007, EN61000-6-3:2007+A1:2011, EN62479:2010, EN50581:2012

e conforme pertanto ai requisiti essenziali della Direttiva Macchine.

MD 2006/42/EC,  
LVD 2014/35/EU,  
EMC 2014/30/EU,  
RED 2014/43/EU.

N° di serie: FMNmmaa000000 to FMNmmaa999999

Nome e cognome: Emanuele Summa  
Posizione: Amministratore  
Società: M.T. Distribution S.r.l.  
Indirizzo: Via Bargellino 10, 40012 Calderara di Reno (BO), Italy  
Data: 01/12/2020

Emanuele Summa  
Amministratore  
M.T. DISTRIBUTION SRL  
Via Bargellino, 10 b/c  
40012 CALDERARA DI RENO (BO)  
Codice Fiscale: 011792840317  
NOME COGNOME QUALIFICA E  
TIMBRO AZIENDALE





Imported and distributed by M.T. Distribution  
Calderara di Reno, Bologna  
[www.mtdistribution.it](http://www.mtdistribution.it)

"LANCIA" and "Ypsilon" are trademarks of and licensed by FCA Group Companies. MT Distribution S.r.l. is the manufacturer of this good and it is solely responsible and liable in all respects for all aspects of the development, production and distribution as well as for the quality, resistance, performance, manufacture and technical features of this good.

Errors and omissions excepted